



ДЕПАРТАМЕНТ КУЛЬТУРЫ И КУЛЬТУРНОГО НАСЛЕДИЯ ИВАНОВСКОЙ ОБЛАСТИ

П Р И К А З

«06» сентября 2013 год

Иваново

№ 221

Об утверждении границ территории выявленного объекта культурного наследия «Дом ЖСК «Прогресс», расположенного по адресу: Ивановская область, Иваново, Палехская ул., 13

В соответствии с пунктом 1 статьи 9.1, подпунктом 11 пункта 2 статьи 33 Федерального закона от 25.06.2002 № 73-ФЗ «Об объектах культурного наследия (памятниках истории и культуры) народов Российской Федерации», пунктом 3.31 Положения о Департаменте культуры и культурного наследия Ивановской области, утвержденного Постановлением Правительства Ивановской области от 13.11.2012 № 464-п,

п р и к а з ы в а ю:

1. Утвердить границы территории выявленного объекта культурного наследия (основание: Распоряжение Департамента культуры и культурного наследия Ивановской области от 18.06.2008 № 116) «Дом ЖСК «Прогресс», расположенного по адресу: Ивановская область, Иваново, Палехская ул., 13, согласно приложениям 1-3 к настоящему приказу.

2. Установить особый правовой режим использования земель в границах территории выявленного объекта культурного наследия «Дом ЖСК «Прогресс», расположенного по адресу: Ивановская область, Иваново, Палехская ул., 13, (далее также – объект культурного наследия), как объекта градостроительной деятельности особого регулирования, согласно приложению 4.

3. Управлению государственной охраны объектов культурного наследия Департамента культуры и культурного наследия Ивановской области:

- уведомить заинтересованных лиц о принятии данного решения;
- обеспечить внесение сведений в единый государственный реестр объектов культурного наследия (памятников истории и культуры) народов Российской Федерации, иные информационные системы, предусмотренные Федеральными законами.

**Начальник Департамента культуры
и культурного наследия Ивановской области**

С.А. Шмелева

СХЕМА

границ территории выявленного объекта культурного наследия
«Дом ЖСК «Прогресс», расположенного по адресу: Ивановская область, Иваново,
Палехская ул., 13

(Масштаб 1:700)

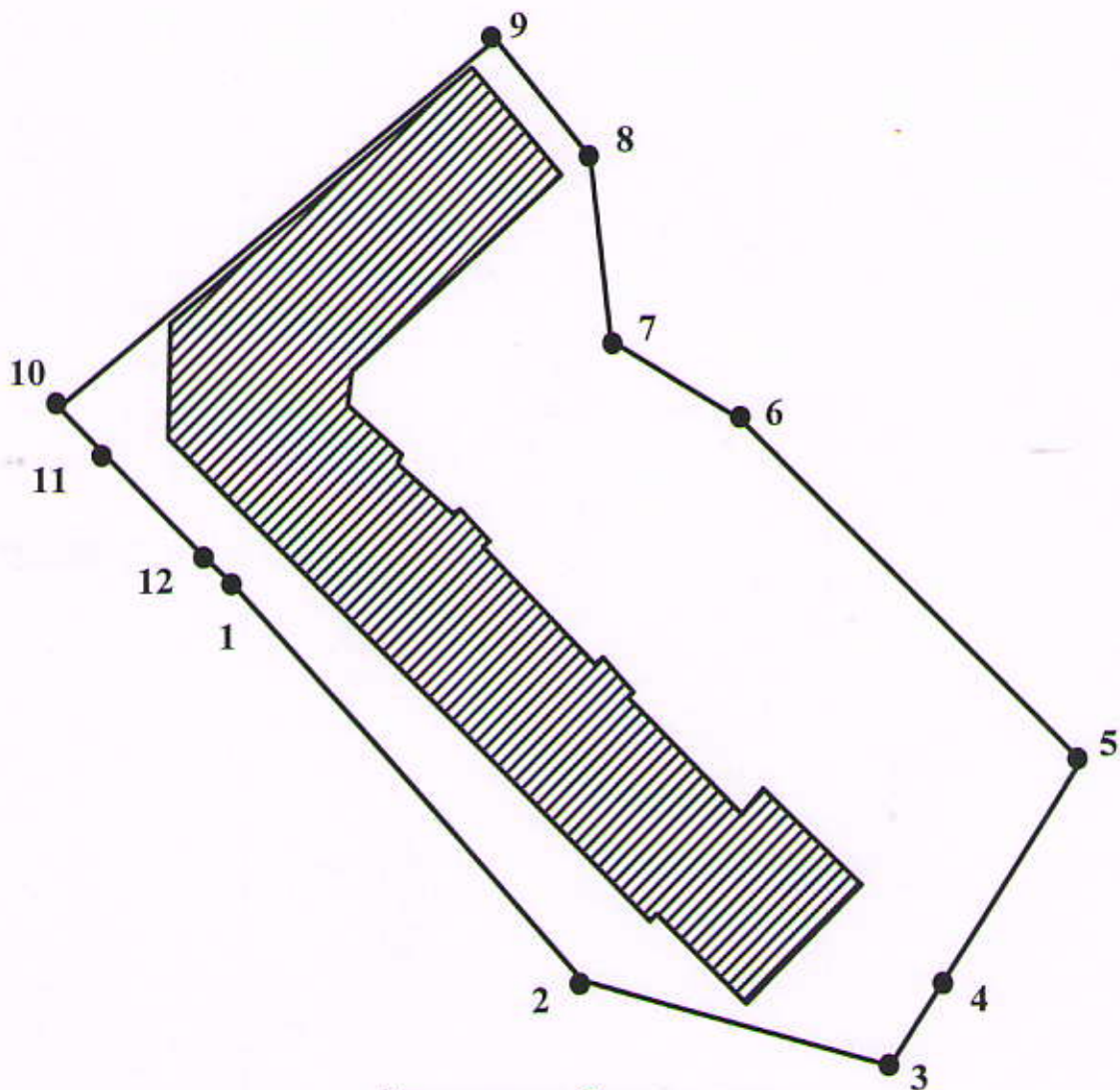

Условные обозначения:



- объект культурного наследия;

- территория объекта культурного наследия;

О П И С А Н И Е

границ территории выявленного объекта культурного наследия
«Дом ЖСК «Прогресс», расположенного по адресу: Ивановская область, Иваново,
Палехская ул., 13

Граница территории объекта культурного наследия проходит:

Точки 1-2 от точки 1 на юго-восток параллельно юго-западному фасаду объекта культурного наследия до юго-западного угла территории объекта культурного наследия.

Точки 2-3 от юго-западного угла территории объекта культурного наследия на юго-восток до южного угла территории объекта культурного наследия.

Точки 3-4 от южного угла территории объекта культурного наследия до точки 4.

Точки 4-5 от точки 4 на северо-восток до северо-восточного угла территории объекта культурного наследия.

Точка 5-6 от северо-восточного угла территории объекта культурного наследия на северо-запад до точки 6.

Точки 6-7 от точки 6 на северо-запад до точки 7.

Точки 7-8 от точки 7 на север до точки 8.

Точки 8-9 от точки 8 на север до северного угла территории объекта культурного наследия.

Точки 9-10 от северного угла территории объекта культурного наследия на юго-запад параллельно северо-западному фасаду объекта культурного наследия до западного угла территории объекта культурного наследия.

Точки 10-11 от западного угла территории объекта культурного наследия на юго-восток до точки 11.

Точки 11-12 от точки 11 на юго-восток параллельно юго-западному фасаду объекта культурного наследия до точки 12.

Точки 12-1 от точки 12 на юго-восток параллельно юго-западному фасаду объекта культурного наследия до точки 1.

Приложение 3
к приказу Департамента
культуры и культурного
наследия Ивановской области
от 6 сентября 2013 № 201

КООРДИНАТЫ

характерных (поворотных) точек границы территории выявленного объекта
культурного наследия «Дом ЖСК «Прогресс», расположенного по адресу:
Ивановская область, Иваново, Палехская ул., 13

Номер поворотной точки	Координаты	
	X	Y
1	-139.21	-240.85
2	-169.78	-213.85
3	-176.43	-190.17
4	-170.00	-186.47
5	-153.48	-175.65
6	-127.12	-201.55
7	-121.10	-211.36
8	-107.11	-212.92
9	-97.82	220.38
10	-125.62	-253.84
11	-129.28	-250.31
12	-137.16	-242.72

ОСОБЫЙ ПРАВОВОЙ РЕЖИМ

использования земель в границах территории выявленного объекта культурного наследия «Дом ЖСК «Прогресс», расположенного по адресу: Ивановская область, Иваново, Палехская ул., 13, как объекта градостроительной деятельности особого регулирования

Запрещается:

- реконструкция, строительство капитальных и временных зданий и сооружений (хозяйственные постройки, гаражи), расположенных на территории объекта культурного наследия, в том числе линейных объектов, вышек сотовой связи, установка информационных и рекламных конструкций, вывесок, навесов, киосков, автостоянок;

- самовольные посадки (порубки) деревьев и кустарников;

- ведение землеустроительных, земляных, строительных, мелиоративных, хозяйственных и иных работ, не связанных с сохранением объекта культурного наследия;

- использование пиротехнических средств и фейерверков;

- поиск, выявление объектов археологического наследия без разрешения (открытого листа);

- изменение границ земельного участка без заключения исполнительного органа государственной власти Ивановской области, уполномоченного в области государственной охраны объектов культурного наследия;

- создание разрушающих вибрационных нагрузок динамическим воздействием на грунты.

Разрешается по согласованию с исполнительным органом государственной власти Ивановской области, уполномоченным в области государственной охраны объектов культурного наследия:

- благоустройство территории объекта культурного наследия, направленное на сохранение, использование и популяризацию объекта культурного наследия, а также на сохранение и восстановление планировочных, типологических, масштабных характеристик его историко-градостроительной и природной среды;

- проведение работ, направленных на обеспечение визуального восприятия объекта культурного наследия в его историко-градостроительной и природной среде, в том числе сохранение и восстановление сложившегося в природном ландшафте соотношения открытых и закрытых пространств.